

RF Coaxial Connectors with Switch (SMT), TS-3 Series <3GHz>

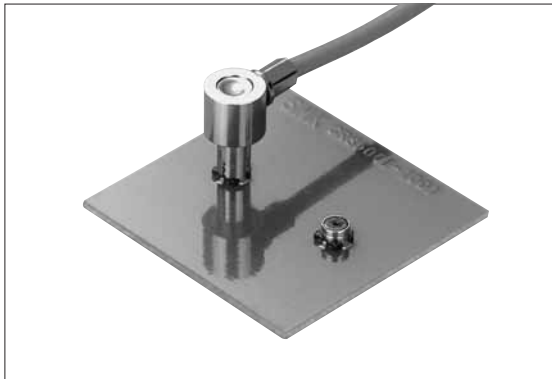

Features

1. A connector with a vertical switch. Adjustment and characteristic verification of mobile communications equipment can be automated.
2. Only 1.95mm height with a 3.8mm x 3.6mm mounting area.
3. Good frequency characteristics to cover a DC to 3GHz range.
4. Available for inspection plug.

Specification

1. Rating : 100V AC / DC
2. Frequency Range : DC to 3GHz
3. Nominal Impedance : 50Ω
4. V.S.W.R. : 1.2 max.
5. Insertion Loss : 0.1dB max. (DC to 1GHz)
0.15dB max. (1 to 3GHz)
6. Operating Temperature Range : -10°C to +60°C

Material and Plating (Receptacle)

- Housing : Thermoplastic Resin
- Contact : Cu Alloy, Au Plating

特長

1. SMT対応の縦型スイッチ付同軸コネクタです。移動体通信機の調整、特性確認の自動化ができます。
2. 基板実装高さ1.95mm、基板占有面積は3.8mm x 3.6mmと超小型です。
3. 使用周波数範囲DC~3GHzで、周波数特性が良好です。
4. プラグ側は自動検査用と手動検査用を用意しています。

仕様

1. 定格電圧 : AC/DC 100V
2. 周波数範囲 : DC~3GHz
3. 公称インピーダンス : 50Ω
4. 電圧定在波比 : 1.2以下
5. 挿入損失 : 0.1dB以下 (DC~1GHz)
0.15dB以下 (1~3GHz)
6. 使用温度範囲 : -10°C~+60°C

材質・表面処理 (レセプタクル)

- ハウジング : 熱可塑性樹脂
- 端子 : 銅合金 金めっき

● Receptacle

CRS5001-1003F

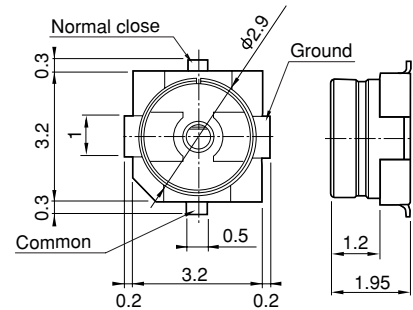

■ P.C. Board Dimension

取付基板参考図

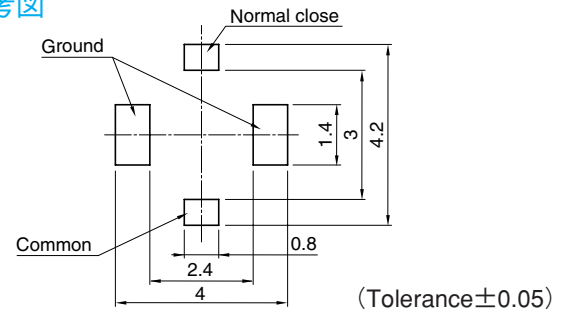

■ Coaxial Switch Circuit

同軸スイッチ回路

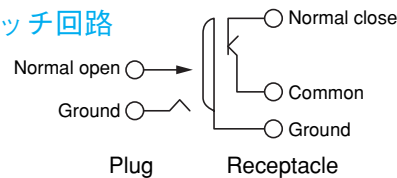

■ Note

3,000pcs/reel

● Plug

CRC9001-1701F

Mating Type

嵌合タイプ

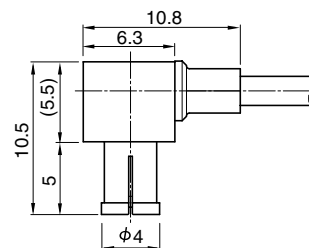

CRC9001-1702F

Probe Type

プローブタイプ

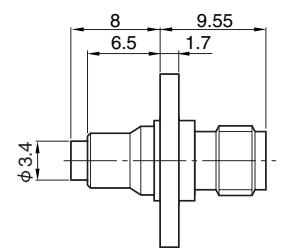

CRC9001-1703F

SMA Converter Type

SMA変換タイプ

